

令和 6年度 2024

# 第28回 近畿小学生選抜インドア ソフトテニス大会

日時 令和 7年 1月 25日 (土) 開会式 8:30~  
個人戦 8:45~  
表彰式 ※順位が決定次第順次行う  
1月 26日 (日) 監督会議 8:10~  
団体戦 8:45~  
表彰式 ※順位が決定次第順次行う

場所 滋賀県・長浜バイオ大学ドームテニスコート 12面

種目 男子の部・女子の部 (個人戦・団体戦・研修団体戦)

主催 近畿ソフトテニス連盟  
滋賀県ソフトテニス連盟

主管 近畿小学生ソフトテニス連盟

協賛 (順不同) ヨネックス (株)  
ミズノ (株)  
(株) ゴーセン  
(株) ルーセント  
ナガセケンコー (株)  
(株) ダンロップスポーツ  
マーケティング

## 大会役員

名誉会長	安道 光二					
会長	宇野 治					
副会長	朽木 孝晴 阿部 宗一 赤田 洋子	水田 雅博 芝地 康幸	田谷 節朗 太田 純子	川西 齋 川並 久美子		
顧問	末廣 隆 正城 與四次	福田 久恵 山本 毅	宮下 恭子 楠 征洋	大西 貞夫 岡本 重雄		
大会委員長	森田 賢二					
大会副委員長	川並 久美子	加藤 守弘				
大会委員	花田 一弥 西森 卓也 亀井 加奈子 石原 誉久 吉川 豊 石岡 重光 友藤 章 大村 哲	友谷 往弘 寺田 雅彦 川上 博 上山 親子 榎本 弘美 長岡 祐樹 藤野 泰 清水 信彦	増木 博一 高森 初江 森崎 俊夫 奥村 浩一 榎田 康男 上田 竜次 南部 照一 上田 正晴	二矢 清孝 花井 伸幸 窪川 純子 梅野 千江子 西本 征矢 田村 佳則 西山 克子		

## 競技役員

総務委員長 副委員長 委員	塩路 芳基 足立 利幸 西山 克子			
競技委員長 副委員長 委員	西畑 雅司 北浦 祐二 森永 晃 吉崎 晋弘 津田 尚也 林 佳典 浦路 巧 芝 亮太	足立 智昭 辻元 宏幸 辻野 正雄 寺杣 真治 夏見 鈴華 片山 真章	山室 雅行 榎本 安利 杉本 泰基 木下 昌貴 山田 和樹 塩路 千裕	田中 和正 榎 純一 番平 崇之 泉 康太 松浦 佳代子
レフェリー長 レフェリー アンパイヤー	山本 晃久 青山 裕子 出場小学生選手			

※個人戦準決勝・決勝及び団体戦決勝は競技委員

# 競技要項

- 1、試合は（公財）日本ソフトテニス連盟のハンドブックにより行なう。
- 2、個人戦はリーグ戦（5ゲーム）1位のペアにより決勝トーナメント（7ゲーム）を行う。  
団体戦（本戦）は予選リーグ、3・4位戦は5ゲーム、準決勝と決勝は7ゲーム  
団体戦（研修）・予選リーグ、決勝戦とも全て5ゲーム
- 3、個人戦 トスは第1試合のみコートで、以降男女進行席で、前の試合が始まったらペアの1人が来てジャンケンで決める。放送による呼び出しは原則なし。（第2試合のみ放送で案内）第3試合以降放送で呼び出された時点（前対戦採点票が進行席に届いてから5分以内にこない）で選択権の放棄とみなす。
- 4、ベンチは小さい番号の（ペア・チーム）が審判台から見て左側に入る。
- 5、個人戦の試合後の採点票は、勝者が、確認のサインをして進行席に持ってくる。勝者は次の試合正審、敗者は副審をする。
- 6、団体戦のオーダー表は、対戦相手が決まれば5分以内に進行席に1枚提出、試合は10分後開始する  
採点表は小さい番号のチームが取りに来る。
- 7、試合は進行表によって進めるが状況により変更がある。次の試合の選手はコート付近で待機しておく
- 8、審判については、
  - ・個人戦：正審は勝者、副審は敗者、予選リーグ最終試合敗者の選手は次の試合の審判をする。
  - ・団体戦（本戦）：予選リーグ、3・4位戦は選手による相互審判とする。
  - ・団体戦（研修）：予選リーグ、決勝戦全て相互審判とする。
  - ・個人戦の準決勝、決勝、団体戦（本戦）の決勝は、大会委員が審判をする。
- 9、使用球 個人戦は男子：ケンコー、女子：アカエム  
団体戦（本戦）男子：アカエム、女子：ケンコー、（研修）ダンロップ

## \* 近畿小学生連盟ルール

- ・ズボン、トレーナーは着用してよいが、ゼッケンは見えるようにつけること。
- ・ゲームシャツはなかに入れる。（ショートは除く）
- ・個人戦のベンチコーチは認めない。
- ・団体戦のベンチコーチは監督1名とするが、複数面の場合はそれぞれのマッチにベンチコーチ1名を認める。ただし、各マッチが終了するまでベンチコーチの交替や移動は認めない。
- ・ゲーム中の助言・指示は、監督・コーチ・応援者を含め、一切認めない。
- ・応援については、個人戦は拍手のみ、団体戦はチーム選手のかべ応援は認めるが、保護者などの観戦者は拍手のみとする。コートサイド(サイドライン側)からの応援は禁止する。
- ・審判のアウト・インの判定にはしたがう（審判は確認必要）

## 注意・連絡 事項

- 1、持参品のゴミは持ち帰って下さい。ドーム内へのカップ麺等の持込みは厳禁。
- 2、忘れ物をしないように確認して帰って下さい。忘れ物は滋賀県小学生で（山本晃久）1週間預かる。
- 3、写真のフラッシュ撮影は禁止。撮影した画像等のSNS等への無断掲載や投稿も禁止します。
- 4、コート外での準備運動はよいが、素振りやボールを使った練習はしない。
- 5、喫煙はドーム内の指定場所のみ可とする。
- 6、令和7年度(来年度)近畿・西日本・全日本の小学生大会日程
  - ・近畿選手権 R7. 7月5日(土)6日(日) 滋賀県 長浜市民コート
  - ・全日本選手権 R7. 7月31日(木)~8月3日(日)※予定 茨城県 神栖市
  - ・西日本大会 R7. 11月8日(土)9日(日)※予定 京都府 福知山市 三段池公園
  - ・近畿インドア R7. 12月6日(土) 長浜バイオ大学ドーム 7日(日) 長浜市民コート
  - ・東西対抗 R8. 1月24(土)25(日) 長浜バイオ大学ドーム
  - ・タマイカップ近畿学年別大会 R8.3月14日(土)15(日)※予定 和歌山県 白浜町
  - ・全国小学生大会 R8.3月29日(日)~31日(火) 千葉県 白子町

第28回近畿小学生選抜インドアソフトテニス大会

男子:個人戦 ダブルス No.1

番号	選手名	団体名	カウント	順位
1	眞崎・勝村	奈:王寺J		
2	西川・天田	兵:伊丹J		
3	佐藤・田中	滋:甲賀スポ少		
4	南・西田	和:日高J		
5	田鍋・柏原	大:かなんJ/藤井寺J		
6	土田・塩見	京:福知山J		
7	濱地・山田	和:印南STC/九度山J		
8	金田・永禮	兵:龍野J		
9	河合・岩本	大:泉南J		
10	國枝・中西	滋:蒲生スポ少		
11	見平・藤井	和:九度山J		
12	井上・外	京:舞鶴ひまわり		
13	橋本・木内	大:泉南J		
14	藤野・川原	奈:高田J		
15	濱田・橋本	滋:安土スポ少/甲賀スポ少		
16	小河・西川	兵:明石J		
17	田中・江口	奈:ニューウインズクラブ		
18	木村・守屋	京:樫原STC		
19	内海・細見	兵:龍野J		
20	濱地・長畠	和:印南STC/九度山J		
21	月川・清水	大:藤井寺J		
22	小池・山中	和:金屋J/田辺STC		
23	古川・野原	兵:明石J		
24	廣瀬・百田	滋:大津J		
25	中島・前田	京:宇治J/城陽J		
26	松田・徳田	滋:安土スポ少		
27	松本・井上	奈:T. Mクラブ/王寺J		
28	吉井・三木	兵:和田山J/相生J		
29	池田・中上	奈:高田J		
30	藤橋・西田	滋:甲賀スポ少		
31	宮首・横田	大:藤井寺J		
32	末村・末村	京:舞鶴ひまわり		
33	亀田・中西	和:新宮STC/金屋J		
34	黒田・賀喜	奈:王寺J		
35	山中・榊谷	京:J-Kids/八幡スポ少		
36	今井・大久保	大:岸和田J		

男子:個人戦 ダブルス No.2

番号	選手名	団体名	カウント	順位
37	藤井・辻内	兵:明石J		
38	有時・古山	奈:王寺J		
39	小畑・新宮	京:舞鶴ひまわり		
40	中西・筑紫	和:貴志川J/金屋J		
41	吉田・雲井	京:クレイススポ少		
42	米田・木下	滋:大津J		
43	口野・口野	大:岸和田J		
44	阿部・辻内	兵:北播磨J		
45	隣・芝	和:田辺STC/新宮STC		
46	裏・津田	奈:奈良USJ		
47	望田・林	滋:蒲生スポ少		
48	笹部・井本	大:玉串J/藤井寺J		
49	土田・藤原	京:福知山J/綾部J		
50	斎藤・永松	奈:桜井ガンバ		
51	前・芝	和:田辺STC/新宮STC		
52	岩村・野口	滋:甲賀スポ少		
53	杉分・谷野	大:阪南J/河南JTC		
54	田浦・平野	兵:淡路J		
55	宮崎・森	和:田辺STC/橋本J		
56	小堀・久田	滋:蒲生スポ少		
57	田場・田中	奈:ニューウインズクラブ		
58	佐川・高山	京:城陽J		
59	吉田・前川	滋:長浜STC/大津J		
60	木ノ脇・川野	大:藤井寺J		
61	長谷川・高橋	兵:龍野J		
62	山河・田原	京:亀岡スポ少		
63	清水・西本	奈:高田J		
64	宮下・福島	兵:姫路J		
65	箱田・西口	大:松原J		
66	廣瀬・奥村	京:舞鶴ひまわり		
67	兵頭・菅井	滋:長浜STC/蒲生スポ少		
68	竹中・澤谷	和:有田川J		
69	田中・西岡	大:泉南J		
70	那知上・吉田	奈:T. Mクラブ		
71	末廣・佐藤	兵:伊丹J		
72	森山・小西	和:打田J		

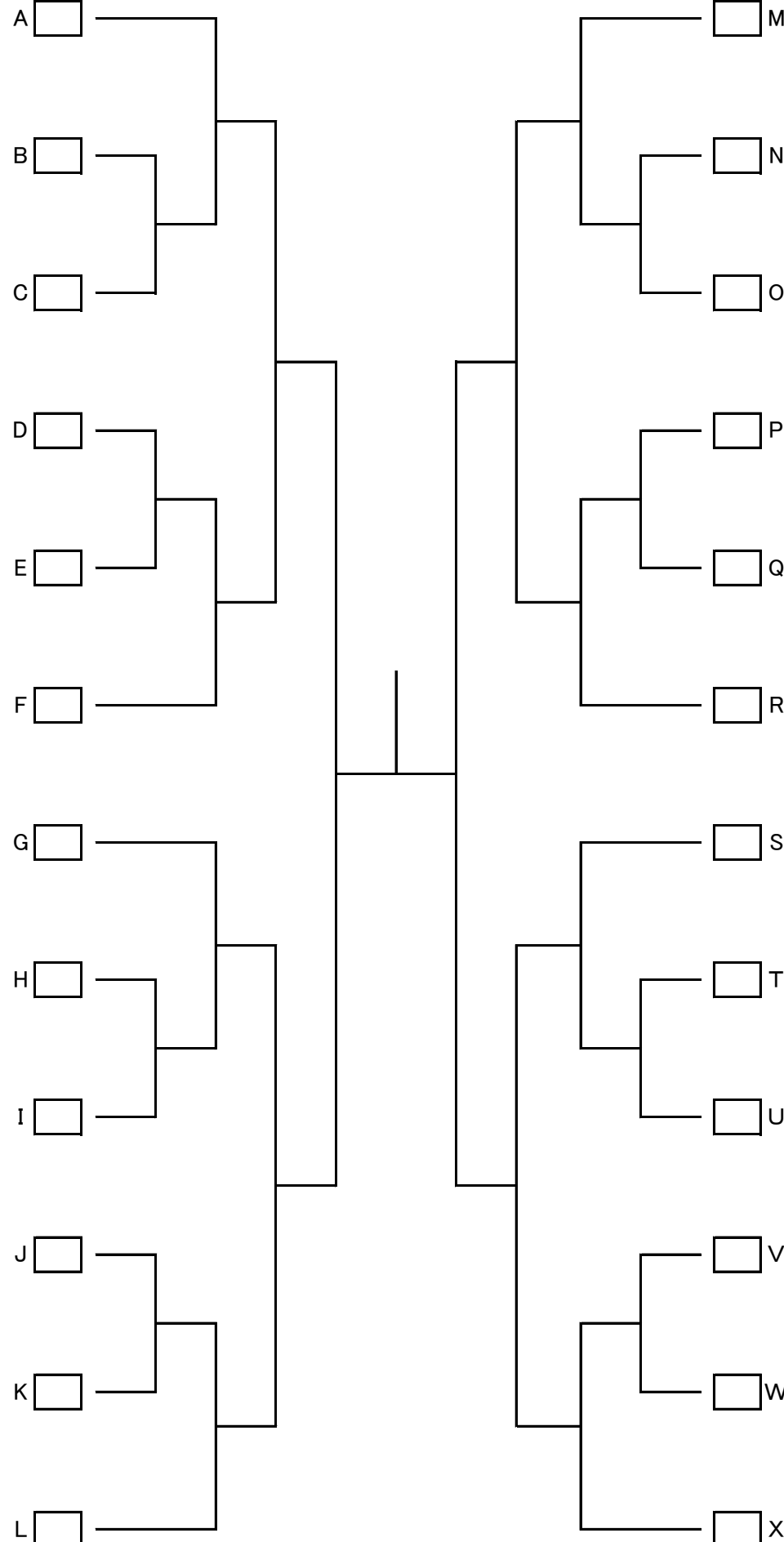

第28回近畿小学生選抜インドアソフトテニス大会

女子:個人戦 ダブルス No.1

番号	選手名	団体名	カウント	順位
1	小山・筒木	滋:大津J/蒲生スポ少		
2	喜多・里	奈:ニューウインズ/奈良USJ		
3	村尾・村尾	京:舞鶴ひまわり		
4	山名・松井	兵:姫路J		
5	宮所・阪本	和:日高J		
6	岡田・大杉	京:クレイスポ少		
7	尾中・本田	奈:ニューウインズクラブ		
8	井野・本並	兵:尼崎J		
9	中橋・前島	大:岸和田J		
10	芝本・谷本	和:印南STC/田辺STC		
11	溝口・野々村	大:堺市スポ少		
12	下辻・川崎	奈:王寺J		
13	津山・本庄	京:八幡スポ少		
14	岩根・杉江	滋:守山J		
15	松原・西村	兵:相生J		
16	澤井・中田	大:堺市スポ少		
17	久田・福永	滋:八日市スポ少/甲賀スポ少		
18	中岡・廣田	和:田辺STC		
19	朝日・谷口	奈:奈良USJ/T. Mクラブ		
20	宮田・谷本	和:ゆうゆう海南		
21	藤原・武田	京:亀岡スポ少		
22	中東・藤田	和:橋本J		
23	竹口・松永	大:堺市スポ少		
24	北川・瀧本	滋:安曇川スポ少		
25	中田・田口	京:舞鶴ひまわり		
26	藤井・堀	兵:北播磨J		
27	南谷・和田	奈:高田J		
28	泉・山中	和:田辺STC		
29	佐藤・野々村	大:堺市スポ少		
30	井上・四宮	兵:姫路J		
31	内藤・後岡	奈:桜井ガンバ/生駒J		
32	森下・平石	京:綾部J		
33	和久井・大田	滋:蒲生スポ少		
34	馬島・中川	兵:上郡J/伊丹J		
35	柿田・松山	滋:甲賀スポ少		
36	實松・小澤	大:堺市スポ少		

女子:個人戦 ダブルス No.2

番号	選手名	団体名	カウント	順位
37	玉置・森	和:美浜-club		
38	吉井・日下部	兵:和田山J		
39	安達・栗山	大:泉南J		
40	金子・中田	滋:守山J/大津J		
41	一瀬・吉田	奈:生駒J/T. Mクラブ		
42	末村・森川	京:舞鶴ひまわり/亀岡スポ少		
43	石見・米川	兵:姫路J		
44	関・岡本	京:亀岡スポ少		
45	片山・長島	和:印南STC/九度山J		
46	土橋・松本	奈:T. Mクラブ		
47	木村・山本	滋:守山J/蒲生スポ少		
48	森・松村	大:岸和田J		
49	西村・西村	京:綾部J		
50	三井・石塚	兵:丹波J		
51	中田・杉本	大:堺市スポ少/かなんJ		
52	角・登立	和:新宮STC		
53	町田・野澤	奈:生駒J		
54	富永・村田	滋:大津J		
55	平林・福田	兵:相生J		
56	佐々木・斎藤	京:福知山J		
57	今井・宮崎	滋:蒲生スポ少		
58	小谷・村山	大:堺市スポ少		
59	本道・中嶋	滋:水口J		
60	松原・鈴木	奈:ニューウインズクラブ		
61	工藤・松上	和:田辺STC		
62	稲内・森本	奈:T. Mクラブ		
63	三井・高崎	兵:上郡J/尼崎J		
64	村上・細合	京:綾部J/福知山J		
65	松永・藪内	大:堺市スポ少		
66	秋山・松浦	和:貴志川J/九度山J		
67	杉江・鍛冶本	滋:大津J		
68	藤田・福田	兵:龍野J		
69	眞田・野手	大:河南JTC		
70	鈴木・岡島	奈:ニューウインズクラブ		
71	田中・小西	京:八幡スポ少		
72	泉・中平	和:串本J		

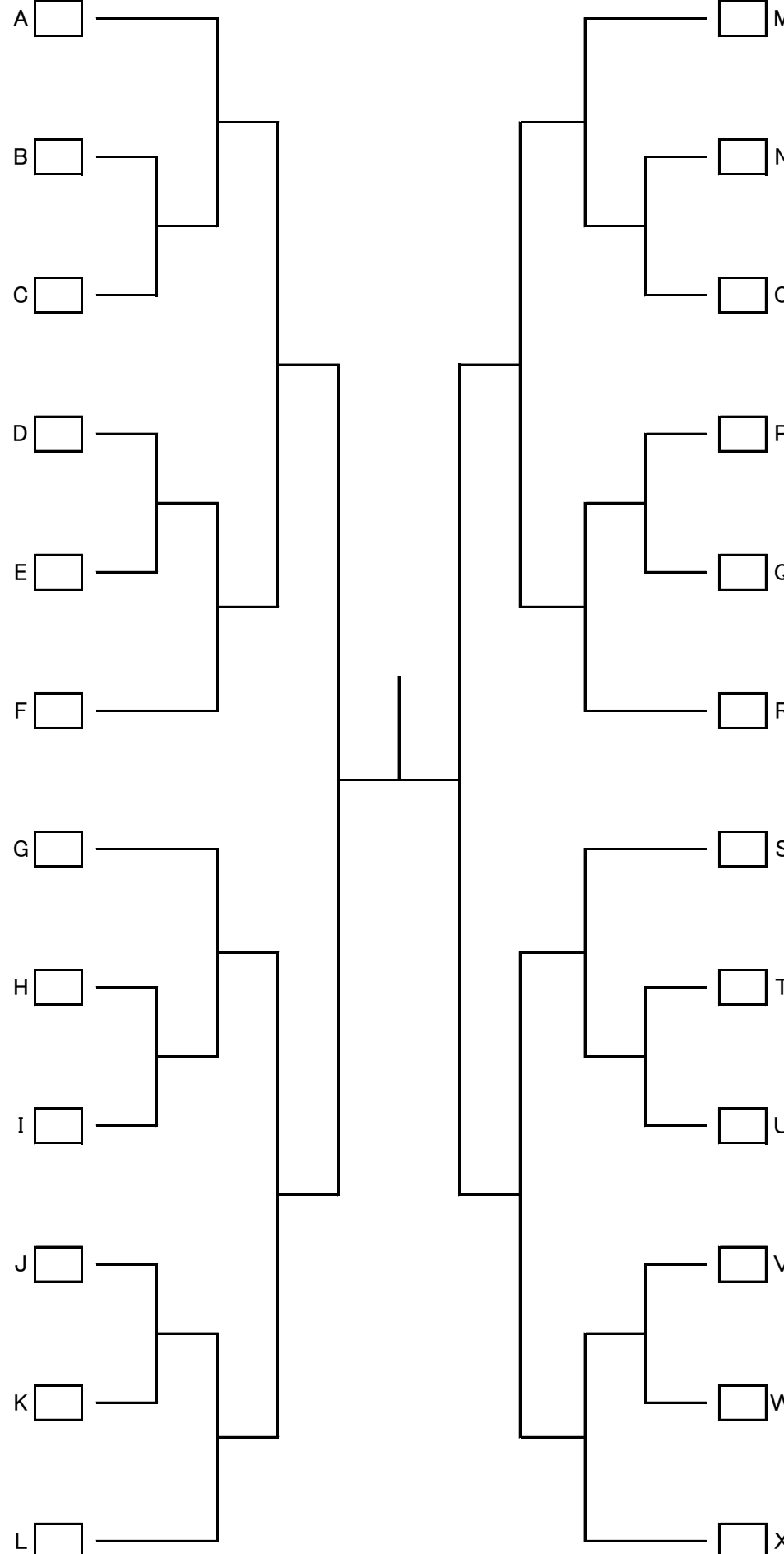

# 第28回近畿小学生インドアソフトテニス大会

個人戦 進行表 第1試合女子が12面入る

男子 コート

	1	2	3	4	5	6
審判	9	21	33	45	57	69
1	1 - 2	13 - 14	25 - 26	37 - 38	49 - 50	61 - 62
2	1 - 2	13 - 14	25 - 26	37 - 38	49 - 50	61 - 62
3	4 - 5	16 - 17	28 - 29	40 - 41	52 - 53	64 - 65
4	7 - 8	19 - 20	31 - 32	43 - 44	55 - 56	67 - 68
5	10 - 11	22 - 23	34 - 35	46 - 47	58 - 59	70 - 71
6	2 - 3	14 - 15	26 - 27	38 - 39	50 - 51	62 - 63
7	5 - 6	17 - 18	29 - 30	41 - 42	53 - 54	65 - 66
8	8 - 9	20 - 21	32 - 33	44 - 45	56 - 57	68 - 69
9	11 - 12	23 - 24	35 - 36	47 - 48	59 - 60	71 - 72
10	1 - 3	13 - 15	25 - 27	37 - 39	49 - 51	61 - 63
11	4 - 6	16 - 18	28 - 30	40 - 42	52 - 54	64 - 66
12	7 - 9	19 - 21	31 - 33	43 - 45	55 - 57	67 - 69
13	10 - 12	22 - 24	34 - 36	46 - 48	58 - 60	70 - 72
14	B - C	H - I	J - K	N - O	T - U	V - W
15	D - E	A - BC	JK - L	P - Q	M - NO	VW - X
16	DE - F	G - HI	-	PQ - R	S - TU	-
17	準々決勝より放送します					

女子  
男子

女子 コート

	7	8	9	10	11	12
審判	9	21	33	45	57	69
1	4 - 5	16 - 17	28 - 29	40 - 41	52 - 53	64 - 65
2	7 - 8	19 - 20	31 - 32	43 - 44	55 - 56	67 - 68
3	10 - 11	22 - 23	34 - 35	46 - 47	58 - 59	70 - 71
4	2 - 3	14 - 15	26 - 27	38 - 39	50 - 51	62 - 63
5	5 - 6	17 - 18	29 - 30	41 - 42	53 - 54	65 - 66
6	8 - 9	20 - 21	32 - 33	44 - 45	56 - 57	68 - 69
7	11 - 12	23 - 24	35 - 36	47 - 48	59 - 60	71 - 72
8	1 - 3	13 - 15	25 - 27	37 - 39	49 - 51	61 - 63
9	4 - 6	16 - 18	28 - 30	40 - 42	52 - 54	64 - 66
10	7 - 9	19 - 21	31 - 33	43 - 45	55 - 57	67 - 69
11	10 - 12	22 - 24	34 - 36	46 - 48	58 - 60	70 - 72
12	B - C	H - I	J - K	N - O	T - U	V - W
13	D - E	A - BC	JK - L	P - Q	M - NO	VW - X
14	DE - F	G - HI	-	PQ - R	S - TU	-
15	準々決勝より放送します					

予選リーグ最終試合 敗者の選手は 次の試合の審判をして下さい。

# 団体戦 男子の部

番号	チーム名	カウント	順位
1	奈良 A		
2	和歌山 B		
3	兵庫 B		

4	京都 A		
5	滋賀 B		
6	大阪 A		

7	和歌山 A		
8	京都 B		
9	滋賀 A		

10	兵庫 A		
11	大阪 B		
12	奈良 B		

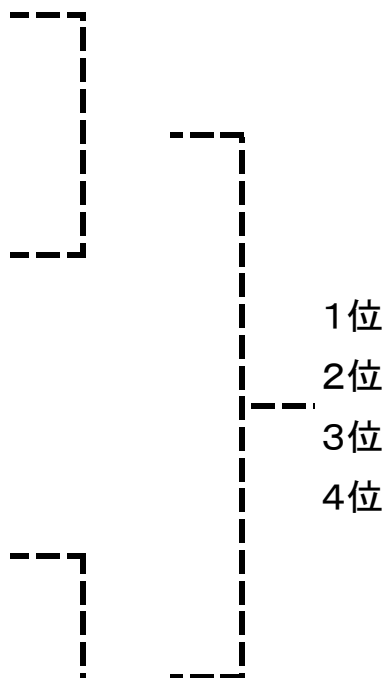

## 決勝戦

( ) — ( )  
 —  
 —  
 —

## 3・4位決定戦

( ) — ( )  
 —  
 —  
 —

コート	1	2	3	4
1	1-2	4-5	7-8	10-11
2	敗-3	敗-6	敗-9	敗-12
3	勝-3	勝-6	勝-9	勝-12

準決勝・3位決定戦・決勝は放送します

# 団体戦 女子の部

番号	チーム名	カウント	順位
1	奈良 A		
2	大阪 B		
3	兵庫 B		

4	京都 A		
5	和歌山 B		
6	滋賀 A		

7	兵庫 A		
8	滋賀 B		
9	大阪 A		

10	和歌山 A		
11	奈良 B		
12	京都 B		

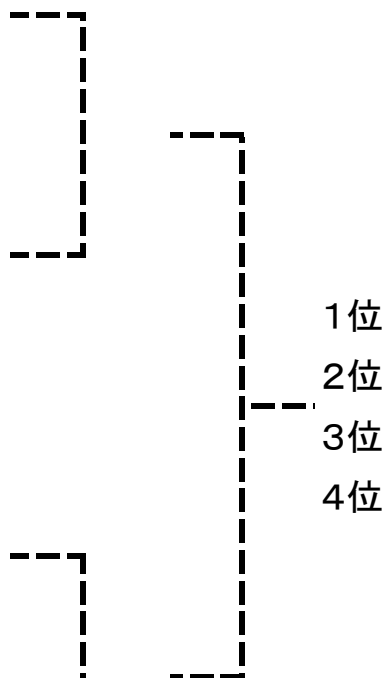

## 決勝戦

( ) — ( )  
 —  
 —  
 —

## 3・4位決定戦

( ) — ( )  
 —  
 —  
 —

コート	5	6	7	8
1	1-2	4-5	7-8	10-11
2	敗-3	敗-6	敗-9	敗-12
3	勝-3	勝-6	勝-9	勝-12

準決勝・3位決定戦・決勝は放送します



## 研修大会 男子団体戦Cチーム

番号	チーム名	カウント			順位
1	兵庫 C				
2	大阪 C				
3	滋賀 C				

4	奈良 C				
5	和歌山 C				
6	京都 C				

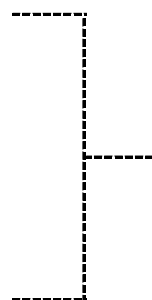

順番	コート	
	9	10
1	1-2	4-5
2	敗-3	敗-6
3	勝-3	勝-6
4	決勝戦	

## 研修大会 女子団体戦Cチーム

番号	チーム名	カウント			順位
1	京都 C				
2	兵庫 C				
3	和歌山 C				

4	滋賀 C				
5	奈良 C				
6	大阪 C				

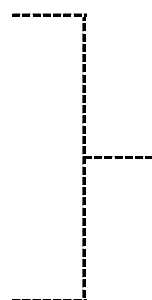

順番	コート	
	11	12
1	1-2	4-5
2	敗-3	敗-6
3	勝-3	勝-6
4	決勝戦	

【男子】 団体戦名簿

府県	監督名	選手名		学年	所 属	選手名		学年	所 属
		姓	名			姓	名		
滋賀県	A	森川 知央	國枝 凜一	6	蒲生スポ少	中西 葵	6	蒲生スポ少	
			岩村 奏汰	6	甲賀スポ少	野口 蒼介	6	甲賀スポ少	
			兵頭 康平	6	長浜STC	菅井 瞬	6	蒲生スポ少	
			廣瀬 一誠	6	大津J	百田 義幸	6	大津J	
	B	西川 雄次	藤橋 篤志	6	甲賀スポ少	西田 結仁	6	甲賀スポ少	
			米田 亮輔	6	大津J	木下 朋	6	大津J	
			吉田 将悟	4	長浜STC	前川 晴翔	4	大津J	
			松田 憐哉	6	安土スポ少	徳田 大智	6	安土スポ少	
	C	佐々 努	濱田 日向	5	安土スポ少	橋本 伸太郎	5	甲賀スポ少	
			望田 遥斗	5	蒲生スポ少	林 玲愛	5	蒲生スポ少	
			小堀 修平	6	蒲生スポ少	久田 大智	6	蒲生スポ少	
			佐藤 豪	5	甲賀スポ少	田中 雄一朗	5	甲賀スポ少	
京都府	A	松田 真成	中島 大雅	6	宇治J	前田 爽馬	6	城陽J	
			土田 修一郎	6	福知山J	藤原 快吏	6	綾部J	
			佐川 隼都	6	城陽J	高山 聡太	6	城陽J	
			土田 慶二郎	4	福知山J	塩見 太輔	6	福知山J	
	B	稗田 千秋	廣瀬 響	6	舞鶴ひまわり	奥村 一仁	6	舞鶴ひまわり	
			吉田 悠人	4	クレイスポ少	雲井 大遥	5	クレイスポ少	
			末村 隼翔	4	舞鶴ひまわり	末村 悠翔	4	舞鶴ひまわり	
			山河 奏太	5	亀岡スポ少	田原 煌生	6	亀岡スポ少	
	C	森下 政彦	井上 洸希	6	舞鶴ひまわり	外 旬之助	6	舞鶴ひまわり	
			木村 柚哉	6	樫原STC	守屋 陽介	5	樫原STC	
			小畑 蓮人	5	舞鶴ひまわり	新宮 怜	5	舞鶴ひまわり	
			山中 翔馬	4	J-Kids	榎谷 和矢	5	八幡スポ少	
大阪府	A	根岸 邦治	口野 結世	4	岸和田J	口野 創世	6	岸和田J	
			橋本 悠聖	6	泉南J	木内 蓮人	5	泉南J	
			宮首 大輝	6	藤井寺J	横田 絢士	6	藤井寺J	
			木ノ脇 昂	6	藤井寺J	川野 旬太郎	6	藤井寺J	
	B	木内 政則	田中 就三	6	泉南J	西岡 侑	4	泉南J	
			笹部 椋介	6	玉串J	井本 光	4	藤井寺J	
			田鍋 太志	5	かなんJ	柏原 景	5	藤井寺J	
			河合 翔夢	6	泉南J	岩本 龍晟	6	泉南J	
	C	田中 秀門	箱田 満	6	松原J	西口 蓮翔	6	松原J	
			月川 龍	6	藤井寺J	清水 絢斗	3	藤井寺J	
			杉分 晁太	5	阪南J	谷野 雅基	4	河南JTC	
			今井 涉翔	5	岸和田J	大久保 綾哉	4	岸和田J	
兵庫県	A	大田 達也	藤井 逞尚	5	明石J	辻内 碧斗	5	明石J	
			小河 守喜	6	明石J	西川 愛琉	5	明石J	
			吉井 怜生	6	和田山J	三木 脩平	6	相生J	
			宮下 裕成	4	姫路J	福島 諄	5	姫路J	
	B	大村 裕	内海 翼	5	龍野J	細見 樹里	4	龍野J	
			長谷川 蓮太	6	龍野J	高橋 桜介	6	龍野J	
			古川 太陽	5	明石J	野原 奏汰	6	明石J	
			金田 彰真	6	龍野J	永禮 颯真	6	龍野J	
	C	井高 直己	阿部 月翔	6	北播磨J	辻内 大吉	6	北播磨J	
			田浦 潤人	5	淡路J	平野 陽大	5	淡路J	
			末廣 翼	6	伊丹J	佐藤 晴乃助	5	伊丹J	
			西川 颯貴	3	伊丹J	天田 陸翔	4	伊丹J	
奈良県	A	新子 雅央	那知上 晟生	6	T.Mクラブ	吉田 純一郎	6	T.Mクラブ	
			眞崎 哲平	6	王寺J	勝村 蒼空	6	王寺J	
			黒田 龍一	6	王寺J	賀喜 由樹	6	王寺J	
			裏 友輝	5	奈良USJ	津田 大輔	6	奈良USJ	
	B	高本 剛史	清水 絢斗	4	高田J	西本 晴翔	6	高田J	
			松本 陽明	3	T.Mクラブ	井上 航太郎	3	王寺J	
			斎藤 禅那	5	桜井ガンバ	永松 謙人	6	桜井ガンバ	
			藤野 友翔	5	高田J	川原 脩伸	5	高田J	
	C	岩本 寿成	田場 輝	4	ニューウインズクラブ	田中 碧蓮	2	ニューウインズクラブ	
			池田 章太郎	4	高田J	中上 煌帆	5	高田J	
			田中 聖蓮	4	ニューウインズクラブ	江口 泰樹	4	ニューウインズクラブ	
			有時 新琉	6	王寺J	古山 竣涼	6	王寺J	
和歌山県	A	大野 恵司	宮崎 大翔	6	田辺STC	森 有生	6	橋本J	
			小池 和穂	5	金屋J	山中 駿	5	田辺STC	
			中西 璃斗	6	貴志川J	筑紫 陽斗	6	金屋J	
			南 敬太	6	日高J	西田 幸ノ介	6	日高J	
	B	榎本 安利	濱地 晃馬	6	印南STC	山田 健翔	6	九度山J	
			前 陽人	4	田辺STC	芝 幸音	4	新宮STC	
			隣 凜太郎	6	田辺STC	芝 玲音	6	新宮STC	
			亀田 清太郎	6	新宮STC	中西 咲心	6	金屋J	
	C	木下 昌貴	竹中 唯雲	6	有田川J	澤谷 優希	6	有田川J	
			見平 想典	4	九度山J	藤井 穂	5	九度山J	
			濱地 海稀	3	印南STC	長畠 健吾	3	九度山J	
			森山 義一	6	打田J	小西 巧人	6	打田J	

【女子】 団体戦名簿

府県	監督名	選手名		学年	所 属	選手名		学年	所 属	
		姓	名			姓	名			
滋賀県	A	西村 伸一	小山	瑠美	6	天津J	筒木	瑛	6	蒲生スポ少
			杉江	優芽	5	天津J	鍛冶本	すみれ	5	天津J
			金子	萌乃佳	6	守山J	中田	有咲	6	天津J
			和久井	結乃	5	蒲生スポ少	大田	桜子	5	蒲生スポ少
	B	吉川 裕司	今井	夢乃	6	蒲生スポ少	宮崎	歩奈	6	蒲生スポ少
			北川	菜里衣	6	安曇川スポ少	瀧本	愛花	6	安曇川スポ少
			若根	希美	6	守山J	杉江	茜音	6	守山J
			富永	陽菜	5	大津J	村田	花澄	5	大津J
	C	守岡 賢一郎	本道	彩愛	5	水口J	中嶋	風菜	5	水口J
			久田	彩葉	6	八日市スポ少	福永	愛心	6	甲賀スポ少
			木村	莉和	5	守山J	山本	琉唯	5	蒲生スポ少
			柿田	夏葵	6	甲賀スポ少	松山	奏	6	甲賀スポ少
京都府	A	本庄 秀明	津山	華子	6	八幡スポ少	本庄	明莉	5	八幡スポ少
			村上	桃花	6	綾部J	細合	ねね	6	福知山J
			西村	榎乃	6	綾部J	西村	俐乃	6	綾部J
			森下	華	6	綾部J	平石	心有	6	綾部J
	B	大田 伊佐夫	中田	七桜	6	舞鶴ひまわり	田口	真帆	6	舞鶴ひまわり
			岡田	真規子	6	クレイスポ少	大杉	紗矢花	5	クレイスポ少
			末村	柚亜	6	舞鶴ひまわり	森川	仁菜	6	亀岡スポ少
			藤原	和奏	5	亀岡スポ少	武田	彩葉	5	亀岡スポ少
	C	鈴木 一彰	関	暖那	6	亀岡スポ少	岡本	葵	6	亀岡スポ少
			佐々木	暁萌	6	福知山J	斎藤	詩織	6	福知山J
			田中	心音	5	八幡スポ少	小西	優芽	5	八幡スポ少
			村尾	真央	6	舞鶴ひまわり	村尾	理央	6	舞鶴ひまわり
大阪府	A	今井 博文	澤井	美空	6	堺市スポ少	中田	蘭來	6	堺市スポ少
			小谷	花音	5	堺市スポ少	村山	莉子	5	堺市スポ少
			中田	胡心	5	堺市スポ少	杉本	優衣	5	かなんJ
			佐藤	葵子	6	堺市スポ少	野々村	光莉	6	堺市スポ少
	B	赤川 太郎	中橋	彩莉	5	岸和田J	前島	葉留亜	4	岸和田J
			竹口	美晴	5	堺市スポ少	松永	心晴	4	堺市スポ少
			眞田	愛心	5	河南JTC	野手	愛琉	5	河南JTC
			森	夢真梨	4	岸和田J	松村	悠以	5	岸和田J
	C	橋本 巨弘	松永	陽葵	6	堺市スポ少	数内	優芽乃	6	堺市スポ少
			溝口	貴香	5	堺市スポ少	野々村	莉央	5	堺市スポ少
			安達	叶希	4	泉南J	栗山	実紗	5	泉南J
			富松	光音織	5	堺市スポ少	小澤	梨々花	5	堺市スポ少
兵庫県	A	川口 和敏	馬島	涼歌	6	上郡J	中川	心愛	5	伊丹J
			山名	香怜	5	姫路J	松井	美侑	5	姫路J
			石見	美紀	6	姫路J	米川	唯佳	6	姫路J
			平林	穂華	6	相生J	福田	悠里	6	相生J
	B	石田 正人	三井	真子	6	上郡J	高崎	結衣	6	尼崎J
			松原	潮音	6	相生J	西村	紗永	5	相生J
			井野	彩夢	6	尼崎J	本並	那香	6	尼崎J
			井上	咲希	5	姫路J	四宮	梨理夏	5	姫路J
	C	若林 善彦	三井	乃愛	6	丹波J	石塚	陽菜	6	丹波J
			藤井	暖奈	5	北播磨J	堀	愛七	5	北播磨J
			藤田	夏歩	6	龍野J	福田	ののほ	6	龍野J
			吉井	莉生	4	和田山J	日下部	愛里	4	和田山J
奈良県	A	入部 敬士	鈴木	陽菜	6	ニューウィンズクラブ	岡島	明日奈	6	ニューウィンズクラブ
			朝日	万央	6	奈良USJ	谷口	莉央	6	T.Mクラブ
			土橋	咲愛	6	T.Mクラブ	松本	結星	6	T.Mクラブ
			尾中	伽綸	6	ニューウィンズクラブ	本田	あかり	6	ニューウィンズクラブ
	B	下辻 真也	下辻	陽菜乃	6	王寺J	川崎	凜加	5	王寺J
			内藤	莓香	6	桜井ガンバ	後岡	莉津奈	6	生駒J
			南谷	友紀	6	高田J	和田	陽日	6	高田J
			松原	奈那	4	ニューウィンズクラブ	鈴木	心菜	4	ニューウィンズクラブ
	C	新子 智子	稲内	真心	6	T.Mクラブ	森本	陽菜乃	6	T.Mクラブ
			一瀬	穂夏	5	生駒J	吉田	ひかり	4	T.Mクラブ
			町田	芹穂	5	生駒J	野澤	侑以	5	生駒J
			喜尋	彩	5	ニューウィンズクラブ	里	碧唯	6	奈良USJ
和歌山県	A	榊 純一	工藤	那南	5	田辺STC	松上	ともか	5	田辺STC
			芝本	葉奈	6	印南STC	谷本	あい	6	田辺STC
			玉置	るこ	6	美浜-club	森	琴美	6	美浜-club
			中東	莉果	5	橋本J	藤田	希夏	5	橋本J
	B	山田 和樹	秋山	友花	6	貴志川J	松浦	花梨	6	九度山J
			泉	咲吏	5	田辺STC	山中	咲季	6	田辺STC
			片山	紗帆	4	印南STC	長島	明凜	5	九度山J
			宮所	心帆	5	日高J	阪本	優月	6	日高J
	C	番平 崇之	角	漣花	6	新宮STC	登立	愛里珠	5	新宮STC
			中岡	美咲	6	田辺STC	廣田	光咲	5	田辺STC
			宮田	彩里	6	ゆうゆう海南	谷本	愛奈	6	ゆうゆう海南
			泉	希依	4	串本J	中平	つぐね	4	串本J

# 栄光の記録 男子 NO.1

回	年度 場所	団体戦 1:2位	個人戦	
			1位	2位
研修	平成8年度 和:河南体育館		古賀 崇史 ・ 原 侑輝 和:和歌山LCC	石田 純也 ・ 野中 崇宏 兵:尼崎クラブ
第1回	平成9年度 和:ビッグホエール		宮下 裕司 ・ 川口 純吾 兵:広畑クラブ	田邊 秀聰 ・ 神野 翔 兵:上郡クラブ
第2回	平成10年度 滋:長浜ドーム	兵庫A 奈良A	丸山 新仁 ・ 塩崎 弘騎 和:ゆかわジュニアクラブ	有家 正博 ・ 稲川 正和 大:藤坂みなみクラブ
第3回	平成11年度 滋:長浜ドーム	大阪A 兵庫A	玉置 勇 ・ 榎本 学 和:新宮スポーツ少年団	畑山 宏寿 ・ 高山 浩文 奈:天理JST
第4回	平成12年度 滋:長浜ドーム	奈良A 奈良B	友谷 彰秀 ・ 古家 和 大:岸和田ジュニアクラブ	徳永 大輔 ・ 梶丸 晶弘 兵:尼崎ジュニアクラブ
第5回	平成13年度 滋:長浜ドーム	奈良A 兵庫A	澤田 直樹 ・ 向井 俊貴 奈:奈良USJ	田中 健太 ・ 梶丸 晶弘 兵:上郡/尼崎ジュニアクラブ
第6回	平成14年度 滋:長浜ドーム	奈良A 兵庫A	植久保 太郎 ・ 福井 聖 奈:ニューウインズクラブ	藤野 晃實 ・ 瀬川 義昭 滋:蒲生町スポーツ少年団
第7回	平成15年度 大:泉大津体育館	奈良A 兵庫A	田邊 圭悟 ・ 内山 睦基 兵:上郡ジュニアクラブ	林田 和樹 ・ 巽 慎也 奈:TMクラブ
第8回	平成16年度 滋:長浜ドーム	奈良A 大阪A	西村 真樹 ・ 峯松 健太郎 大:岸和田ジュニアクラブ	植木 陽介 ・ 榎 恭宏 奈:王寺ジュニアクラブ
第9回	平成17年度 滋:長浜ドーム	大阪A 奈良A	西森 一貴 ・ 藤岡 大輔 奈:桜井ガンバクラブ	平山 雄貴 ・ 廣田 晃一 奈:TMクラブ
第10回	平成18年度 滋:長浜ドーム	兵庫A 奈良A	黒坂 徹 ・ 山尾 誠弥 兵:姫路ジュニアクラブ	出山 聖也 ・ 吉田 佳祐 奈:奈良USJ
第11回	平成19年度 滋:長浜ドーム	奈良A 和歌山A	笠井 一磨 ・ 村田 匠 和:和歌山LCC	芝井 幸太郎 ・ 吉田 佳祐 奈:ニューウインズクラブ/奈良USJ
第12回	平成20年度 滋:長浜ドーム	奈良A 大阪A	新子 徹 ・ 星野 慎平 奈:TMクラブ	芝井 幸太郎 ・ 西川 凌介 奈:ニューウインズクラブ
第13回	平成21年度 滋:長浜ドーム	和歌山A 奈良A	二滝 春輝 ・ 岩本 修汰 奈:ニューウインズクラブ	内本 隆文 ・ 丸山 海斗 大:藤井寺/岸和田ジュニアクラブ
第14回	平成22年度 滋:長浜ドーム	兵庫A 和歌山A	廣瀧 開 ・ 広岡 宙 兵:三田ジュニアクラブ	加藤 宏喜 ・ 西村 夏輝 滋:蒲生町スポーツ少年団
第15回	平成23年度 滋:長浜ドーム	兵庫A 京都A	上岡 俊介 ・ 濱田 迅 和:和歌山LCC	柏木 盛男 ・ 広岡 宙 兵:三田ジュニアクラブ
第16回	平成24年度 滋:長浜ドーム	兵庫A 和歌山A	下原 涼太 ・ 山本 大陸 兵:西宮ジュニアクラブ	上谷 俊輔 ・ 嘉本 直輝 兵:西宮ジュニアクラブ
第17回	平成25年度 滋:長浜ドーム	兵庫A 兵庫B	中別府凌 ・ 藤久 雄士 兵:姫路ジュニアクラブ	前田 拓夢 ・ 松原 幹 和:橋本ジュニアクラブ
第18回	平成26年度 滋:長浜ドーム	和歌山A 兵庫A	矢野 颯人 ・ 濱田 祐 和:橋本ジュニアクラブ/和歌山LCC	米川 結翔 ・ 玉出 翔英 兵:姫路ジュニアクラブ
第19回	平成27年度 滋:長浜バイオ大学ドーム	兵庫A 和歌山A	片岡 暁紀 ・ 広岡 大河 兵:和田山/三田ジュニアクラブ	山下 琥太郎 ・ 片山 直樹 大:岸和田ジュニアクラブ
第20回	平成28年度 滋:長浜バイオ大学ドーム	兵庫A 和歌山A	坂本 晃基 ・ 木内 陸人 和:和歌山LCC	浜本 莉輝 ・ 中尾 侑貴 京・八幡スポーツ少年団

# 栄光の記録 女子 NO.1

回	年 度 場 所	団体戦 1:2位	個 人 戦	
			1位	2位
研修	平成8年度 和:土入体育館		坂東 由梨 ・ 中島 歩美 和:和歌山LCC	榎本 詩織 ・ 田中 美来 和:和歌山LCC
第1回	平成9年度 和:ビッグホエール		中野 陽子 ・ 中島 歩美 和:和歌山LCC	垂井 麻衣 ・ 松本 由美 奈:王寺ジュニアクラブ
第2回	平成10年度 滋:長浜ドーム	奈良A 和歌山A	林 章子 ・ 稲本 芙美 奈:天理JST	屋地 春奈 ・ 藪内 那未 奈:王寺ジュニアクラブ
第3回	平成11年度 滋:長浜ドーム	兵庫A 和歌山A	佐藤 生実 ・ 池島 沙和 奈:天理JST/王寺ジュニアクラブ	森沢 友賀 ・ 岩淵 加恵 和:日高ジュニア教室
第4回	平成12年度 滋:長浜ドーム	和歌山A 大阪A	寺坂 知佐子 ・ 道海 奈々 滋:大津ジュニアクラブ	奥田 久美子 ・ 森井 瞳 大:岸和田ジュニアクラブ
第5回	平成13年度 滋:長浜ドーム	滋賀A 和歌山A	安川 真璃子 ・ 濱崎 鮎美 滋:蒲生町スポーツ少年団	榎本 有花 ・ 木下 晴香 和:橋本ジュニアクラブ
第6回	平成14年度 滋:長浜ドーム	和歌山A 奈良A	坂東 留衣 ・ 服部 求実子 和:和歌山LCC	柳瀬 洋子 ・ 原 千夏 和:日高ジュニアクラブ
第7回	平成15年度 大:岸和田体育館	大阪A 和歌山A	田口 沙也香 ・ 西村 友紀 大:岸和田ジュニアクラブ	井本 薫 ・ 渋川 美緒 和:橋本ジュニアクラブ
第8回	平成16年度 滋:長浜ドーム	和歌山A 兵庫A	三木 菜苗 ・ 笠井 亜樹 和:和歌山LCC	綿田 宮 ・ 塩田 佳代 奈:王寺ジュニアクラブ
第9回	平成17年度 滋:長浜ドーム	和歌山A 奈良A	奈須 ひかり ・ 瀧野 麻友 和:日高ジュニアクラブ	清水 奈々 ・ 安井 海佑 兵:生野ジュニアクラブ
第10回	平成18年度 滋:長浜ドーム	奈良A 和歌山A	西本 小雪 ・ 中山 真衣 奈:奈良USJ	花 泉美 ・ 平久保安純 和:和歌山LCC
第11回	平成19年度 滋:長浜ドーム	奈良A 和歌山A	中山 真衣 ・ 大森 優理 奈:奈良USJ	藤木 陽奈 ・ 秋田 奈央美 大:岸和田ジュニアクラブ
第12回	平成20年度 滋:長浜ドーム	和歌山A 奈良A	西岡 真里華 ・ 藤本 奈津美 奈:奈良USJ	谷河 七彩 ・ 笠井 佑樹 和:和歌山LCC
第13回	平成21年度 滋:長浜ドーム	兵庫A 奈良A	笠井 佑樹 ・ 増田 文 和:和歌山LCC	上羽 陽香 ・ 田中 真未 京:舞鶴ひまわりクラブ
第14回	平成22年度 滋:長浜ドーム	兵庫A 奈良A	大村 美喜 ・ 小林 智佳 兵:姫路ジュニアクラブ	森口 美咲 ・ 長郷 弘夏 兵:上郡ジュニアクラブ
第15回	平成23年度 滋:長浜ドーム	滋賀A 大阪A	下江 遥花 ・ 中別府瑞希 兵:姫路ジュニアクラブ	三浦 梨乃 ・ 永井 あゆみ 兵:姫路ジュニアクラブ
第16回	平成24年度 滋:長浜ドーム	兵庫A 和歌山A	竹田 真樹 ・ 木瀬 晶絵 兵:姫路ジュニアクラブ	木和田真衣 ・ 花尻 風夏 和:新宮スポーツ少年団
第17回	平成25年度 滋:長浜ドーム	和歌山A 京都A	木原 那菜 ・ 木原 恵那 和:橋本ジュニアクラブ	塩路 ほのか ・ 福田 ゆい 和:日高ジュニアクラブ/和歌山LCC
第18回	平成26年度 滋:長浜ドーム	大阪A 兵庫A	松岡 琴美 ・ 浅見 今日子 兵:生野ジュニアクラブ	山下 二千翔 ・ 前本 真弥 和:印南ジュニアクラブ
第19回	平成27年度 滋:長浜バイオ大学ドーム	兵庫A 京都A	中野 莉子 ・ 松岡 琴美 兵:上郡/生野ジュニアクラブ	岸浦 咲歩 ・ 岸浦 菜歩 兵:三田ジュニアクラブ
第20回	平成28年度 滋:長浜バイオ大学ドーム	兵庫A 京都A	中野 莉子 ・ 松岡 琴美 兵:上郡/生野ジュニアクラブ	前田 梨緒 ・ 望月 聖那 兵:姫路ジュニアクラブ

## 栄光の記録 男子 NO.2

回	年度 場所	団体戦 1:2位	個人戦	
			1位	2位
第21回	平成29年度 滋・長浜バイオ大学ドーム	兵庫A 大阪A	三上 輝 ・三上 柊二 大・岸和田ジュニアクラブ	清水 駿 ・木田 達也 大・藤井寺ジュニアクラブ
第22回	平成30年度 滋・長浜バイオ大学ドーム	滋賀A 兵庫A	松川 憲伸 ・中野 恵多 滋・蒲生スポーツ少年団	村井 晋之介 ・平井 啓吾 滋・野洲ジュニアクラブ
第23回	令和元年度 和・つつじが丘	大阪A 和歌山A	濱中 純誠 ・飯降 脩 奈・奈良USJ	前田 蒼生 ・荻谷 侑磨 兵・姫路ジュニアクラブ
第24回	令和2年度 滋・長浜市民コート	兵庫B 兵庫A	福田 喜大 ・赤川 奏太 大・堺市スポ少／岸和田ジュニアクラブ	濱中 純誠 ・朝日 匠 奈・奈良USJ
第25回	令和3年度 滋・長浜バイオ大学ドーム	コロナウイルス感染拡大のため中止		
第26回	令和4年度 滋・長浜バイオ大学ドーム	兵庫A 奈良A	東郷 翔太 ・籠谷 優佑 奈・王寺ジュニアクラブ/奈良USJ	北野 陽真 ・那知上 晟生 奈・ニューウインズクラブ/T・Mクラブ
第27回	令和5年度 滋・長浜バイオ大学ドーム	奈良A 京都A	東郷 翔太 ・岡部 蓮 奈・王寺ジュニアクラブ	北野 陽真 ・那知上 晟生 奈・ニューウインズクラブ/T・Mクラブ

## 栄光の記録 女子 NO.2

回	年度 場所	団体戦 1:2位	個人戦	
			1位	2位
第21回	平成29年度 滋・長浜バイオ大学ドーム	兵庫B 兵庫A	橋本 咲愛 ・高谷 紗英 兵・姫路ジュニアクラブ	岩元 望美 ・岩元 愛美 奈・奈良USJ
第22回	平成30年度 滋・長浜バイオ大学ドーム	兵庫A 奈良A	荻谷 結菜 ・高島 心菜 兵・姫路ジュニアクラブ	馬島 沙英 ・辻田 莉夢 兵・上郡／御津ジュニアクラブ
第23回	令和元年度 和・つつじが丘	奈良A 兵庫A	前川 愛生 ・中谷 ももこ 兵・明石ジュニアクラブ	井田 愛梨 ・松井 颯花 京・福知山ジュニアクラブ
第24回	令和2年度 滋・長浜市民コート	兵庫A 京都A	北村 朱寿加 ・小山 希栞 和・九度山／橋本ジュニアクラブ	東郷 ゆいか ・中條 世蓮 奈・王寺ジュニアクラブ/T・Mクラブ
第25回	令和3年度 滋・長浜バイオ大学ドーム	コロナウイルス感染拡大のため中止		
第26回	令和4年度 滋・長浜バイオ大学ドーム	兵庫A 奈良A	和田 明花音 ・辻田 麗夢 兵・上郡ジュニアクラブ	馬島 涼歌 ・長方 香稟 兵・上郡ジュニアクラブ
第27回	令和5年度 滋・長浜バイオ大学ドーム	兵庫A 滋賀A	馬島 涼歌 ・中川 心愛 兵・上郡／伊丹ジュニアクラブ	真野 愛梨 ・長方 香稟 兵・上郡ジュニアクラブ

試合前練習コート

コート	1月25日(土) 8:00~8:20	1月26日(日) 8:00~8:20
1	大 阪	大 阪
2		
3	滋 賀	滋 賀
4		
5	京 都	京 都
6		
7	兵 庫	兵 庫
8		
9	奈 良	奈 良
10		
11	和歌山	和歌山
12		